

Karta produktu: Stepper/prasa ręczna ST-022/ST-008

nazwa:	Stepper/prasa ręczna
numer katalogowy:	ST-022/ST-008
typ ćwiczeń:	Aerobowe, siłowe.
funkcja:	Wzmacnia mięśnie brzucha, bioder, klatki piersiowej i ramion. Korzystnie wpływa na układ krążeniowo-oddechowy. Poprawia koordynację ruchową. Wspomaga redukcję tkanki tłuszczowej.
ćwiczenie:	Stepper: Chwytny rękoma poręcz. Stopami stajemy na podest. Przenosimy ciężar ciała z nogi na nogę. Prasa ręczna: Siadamy na siedzisku. Plecy oparte. Rękoma chwytny drążki. Wypychamy drążki przed siebie. Nie blokujemy łokci. Powracamy do pozycji wyjściowej.
maksymalna waga ćwiczącego:	130kg
minimalny wzrost ćwiczącego:	140cm
WSU(wysokość swobodnego upadku):	550mm
szerokość:	802mm
długość:	1232mm
wysokość:	1985mm
bezpieczna strefa:	4232mm x 3802mm
materiał:	Rura stalowa: 48x2,9mm, 40x2mm, 114,3 x3,6mm, 50x2mm, 42,2x2,9mm Blacha stalowa: 3mm, 5mm, 8mm, 10mm Profil: 60x40x3mm, 50x40x3mm Łożysko 6006 2RS Siedziska opcje: -płyta HDPE 15mm -stal nierdzewna Stopnice opcje: -aluminium ryflowane -stal nierdzewna Śruby nierdzewne: M10x20, M10x30
zabezpieczenie antykorozyjne:	Powłoka cynkowa
lakier podkładowy:	Podkład epoksydowy o podwyższonej zawartości cynku PZ 770
lakier:	Lakier proszkowy-poliestrowy
kolor:	Dowolny kolor z palety RAL
sposób mocowania:	Kotwa stalowa zabetonowana w stopie betonowej
okres gwarancji:	36 miesięcy
zgodność z normą:	PN-EN 16630:2015-06
producent:	STAMECO Sp. z o.o. ul. Kopernika 15B, 34-600 Limanowa tel. 18 521 14 95 NIP: PL 737-220-25-19 REGON: 122846053 KRS: 0000459667
kraj produkcji:	Polska

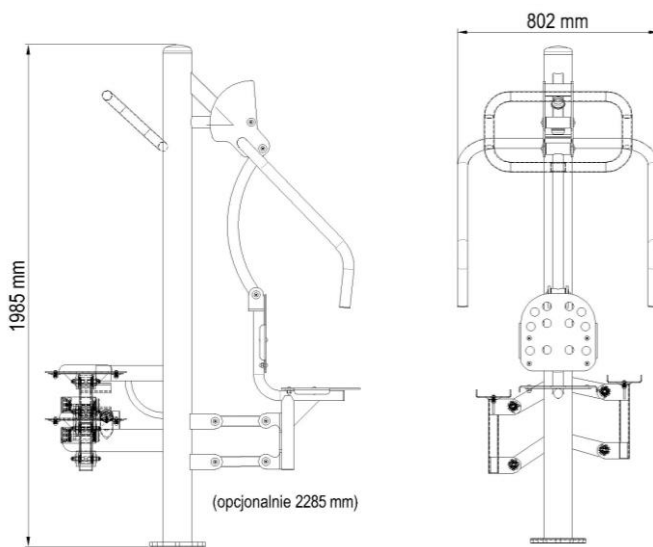

Strefa bezpieczeństwa dla urządzenia ST-022/ST-008

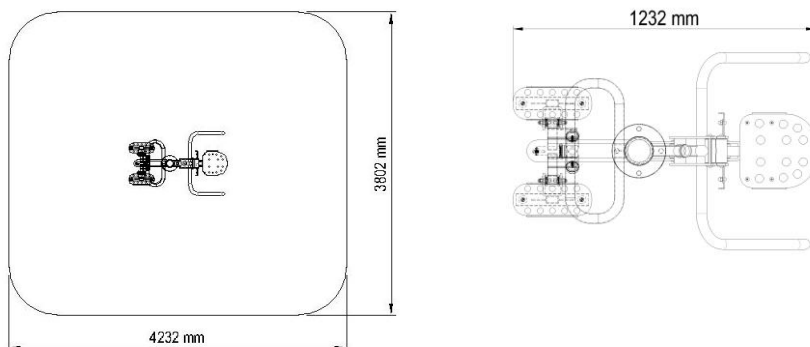

STAMECO
 SP. Z O.O.
 ul. Kopernika 15B, 34-600 Limanowa
 tel. 18 521 14 95
 NIP PL 737 220 25 19, REGON 1228461
 KRS 0000459667

