

Karta produktu: Prasa nożna/przywodziciel ST-004/ST-021

<b>nazwa:</b>	Prasa nożna/przywodziciel
<b>numer katalogowy:</b>	ST-004/ST-021
<b>typ ćwiczeń:</b>	Siłowe
<b>funkcja:</b>	Wzmacnia mięśnie nóg, brzucha i bioder.
<b>ćwiczenie:</b>	<b>Prasa nożna:</b> Siadamy na siedzisku, stopy opieramy o podesty. Plecy oparte, ręce wzdłuż tułowia. Wypychamy ciało do tyłu, prostując nogi. Nie blokujemy kolan. <b>Przywodziciel:</b> Chwytny rękoma poręcz. Stopami stajemy na podesty. Wykonujemy rozkrok. Wracamy do pozycji wyjściowej.
<b>maksymalna waga ćwiczącego:</b>	130kg
<b>minimalny wzrost ćwiczącego:</b>	140cm
<b>WSU(wysokość swobodnego upadku):</b>	800mm
<b>szerokość:</b>	771mm
<b>długość:</b>	1685mm
<b>wysokość:</b>	2196mm
<b>bezpieczna strefa:</b>	4685mm x 3772mm
<b>materiał:</b>	Rura stalowa :114,3 x3,6mm, 32x2mm, 88,9x3,6mm, 42,4x2,9mm, , 60,3x2,9mm, 50 x2mm Blacha stalowa:3mm, 5mm, 8mm,10mm Profil 60x40x3mm Łożysko 6006 2RS Odbój - D50/20/60 IRH Siedzisko : -płyta HDPE 15mm Stopnice i podesty: -aluminium ryflowane Śruby nierdzewne: M10x20, M10X30
<b>zabezpieczenie antykorozyjne:</b>	Powłoka cynkowa
<b>lakier podkładowy:</b>	Podkład epoksydowy o podwyższonej zawartości cynku PZ 770
<b>lakier:</b>	Lakier proszkowy-poliestrowy
<b>kolor:</b>	Dowolny kolor z palety RAL
<b>sposób mocowania:</b>	Kotwa stalowa zabetonowana w stopie betonowej
<b>okres gwarancji:</b>	36 miesięcy
<b>zgodność z normą:</b>	PN-EN 16630:2015-06
<b>producent:</b>	STAMECO Sp. z o.o. ul. Kopernika 15B, 34-600 Limanowa tel. 18 521 14 95 NIP: PL 737-220-25-19 REGON: 122846053 KRS: 0000459667
<b>kraj produkcji:</b>	Polska

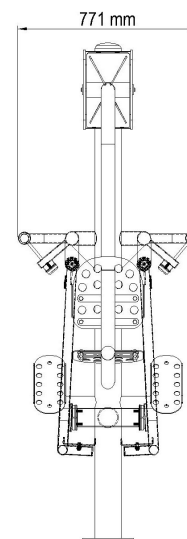
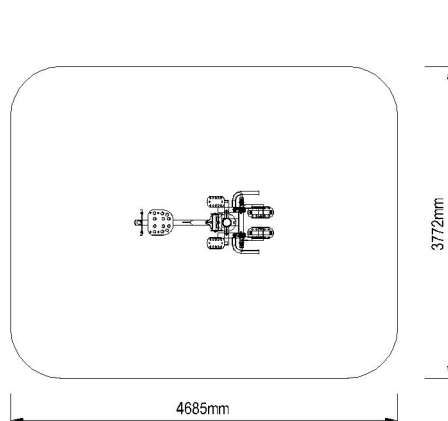
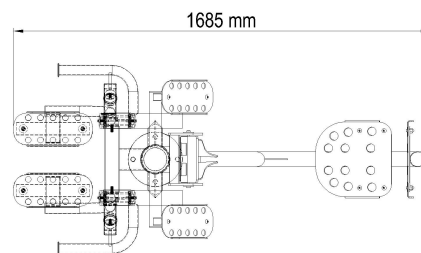
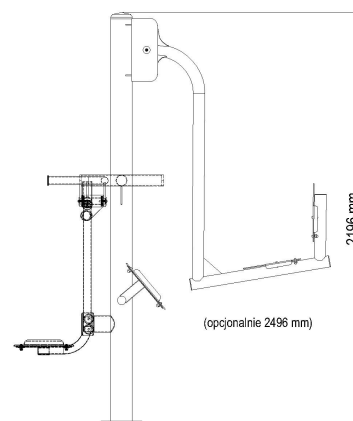

**STAMECO**  
 SP. Z O.O.  
 ul. Kopernika 15B, 34-600 Limanowa  
 tel. 18 521 14 95  
 NIP PL 737 220 25 19, REGON 122846053  
 KRS 0000459667