

Karta produktu :Poręcz równoległa ST-002

nazwa:	Poręcz równoległa
numer katalogowy:	ST-002
typ ćwiczeń:	Siłowe
funkcja:	Wzmacnia mięśnie brzucha, klatki piersiowej i ramion .
ćwiczenie:	1. Stajemy tyłem do podpory. Zginamy ręce, przedramiona opieramy na poziomych poprzeczkach. Dłońmi chwytamy poprzeczkę. Z tej pozycji unosimy nogi w kierunku klatki piersiowej. 2. Kładziemy dłonie na poręczach. Prostujemy ręce, wypychając ciało do góry. Wolno opuszczamy ciało, zginając ręce w łokciach do kąta prostego.
maksymalna waga ćwiczącego:	130kg
minimalny wzrost ćwiczącego:	140cm
WSU(wysokość swobodnego upadku):	1600mm
szerokość:	560mm
długość:	1540mm
wysokość:	1695mm
bezpieczna strefa:	4580mm x 3560mm
materiał:	Rura stalowa: 114,3 x 3,6mm, 48x2mm, 40x2mm Błacha stalowa: 5mm, 8mm, 10mm Śruby nierdzewne M10x20
zabezpieczenie antykorozyjne:	Powłoka cynkowa
lakier podkładowy:	Podkład epoksydowy o podwyższonej zawartości cynku PZ 770
lakier:	Lakier proszkowy-poliestrowy
kolor:	Dowolny kolor z palety RAL
sposób mocowania:	Kotwa stalowa zabetonowana w stopie betonowej
okres gwarancji:	36 miesięcy
zgodność z normą:	PN-EN 16630:2015-06
producent:	STAMECO Sp. z o.o. ul. Kopernika 15B, 34-600 Limanowa tel. 18 521 14 95 NIP: PL 737-220-25-19 REGON: 122846053 KRS: 0000459667
kraj produkcji:	Polska

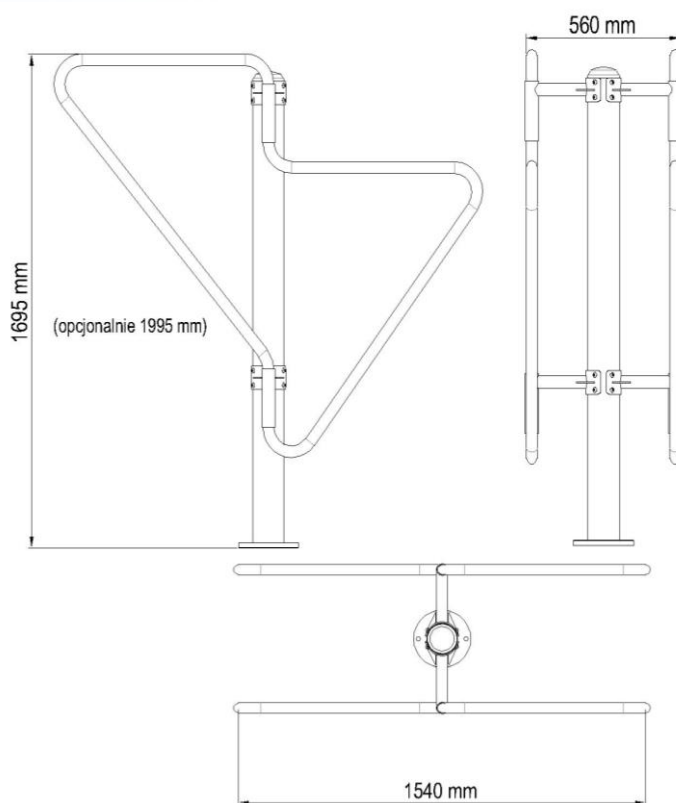

Strefa bezpieczeństwa dla urządzenia ST-002

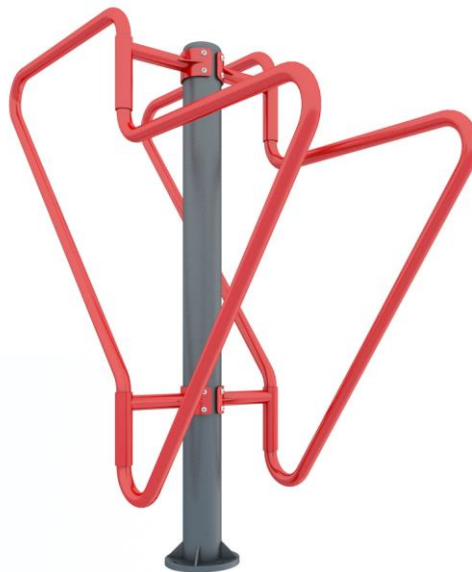