

Karta produktu: Sztanga ST-029

nazwa:	Sztanga
numer katalogowy:	ST-029
typ ćwiczeń:	Siłowe
funkcja:	Wzmacnia mięśnie klatki piersiowej i ramion. Korzystnie wpływa na układ krążeniowo-oddechowy. Poprawia koordynację ruchową. Wspomaga redukcję tkanki tłuszczowej.
ćwiczenie:	Kładziemy się na ławce. Rękoma chwytamy drążki. Wypychamy drążki w górę. Nie blokujemy łokci. Wolno wracamy do pozycji wyjściowej.
maksymalna waga ćwiczącego:	150kg
minimalny wzrost ćwiczącego:	140cm
WSU(wysokość swobodnego upadku):	750mm
szerokość:	1042mm
długość:	1643mm
wysokość:	2210mm
bezpieczna strefa:	3095mm x 4042mm
materiał:	Rura stalowa : 60,3x4mm, 88,9x3,6mm , 42,4x2,9mm Blacha stalowa:5mm,8mm,10mm Profil 60x40x3mm Łożysko 6006 2RS. Odbojniki D50/20/60 IRH Błat ławki opcje: -płyta HDPE 15mm Śruby nierdzewne M10x20, M10x30
zabezpieczenie antykorozyjne:	Powłoka cynkowa
lakier podkładowy:	Podkład epoksydowy o podwyższonej zawartości cynku PZ 770
lakier:	Lakier proszkowy-poliestrowy
kolor:	Dowolny z palety RAL
sposób mocowania:	Kotwa stalowa zabetonowana w stopie betonowej
okres gwarancji:	36 miesięcy
zgodność z normą:	<b>PN-EN 16630:2015-06</b>
producent:	STAMECO Sp. z o.o. ul. Kopernika 15B, 34-600 Limanowa tel. 18 521 14 95 NIP: PL 737-220-25-19 REGON: 122846053 KRS: 0000459667
kraj produkcji:	Polska

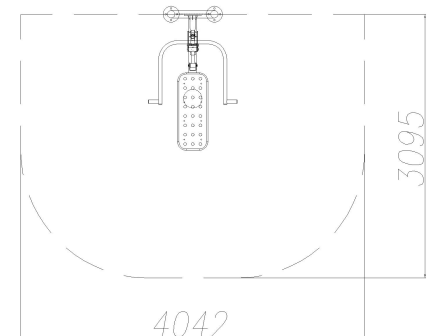
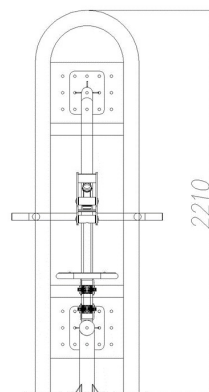
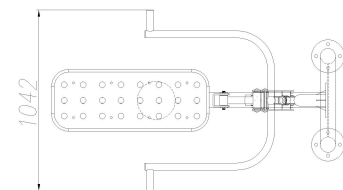
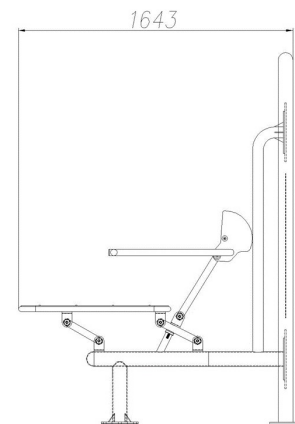

**STAMECO**  
SP. Z O.O.  
ul. Kopernika 15B, 34-600 Limanowa  
tel. 18 521 14 95  
NIP PL 737 220 25 19, REGON 122846053  
KRS 0000459667